

People at Work

ÊTRE-BIEN EN ENTREPRISE

#1

rencontres • analyses • expertises • bonnes pratiques

2021, L'ODYSSÉE DU COLLECTIF



le magazine
professionnel
100% QVT

CASINO

FRANCK-PHILIPPE
GEORGIN
SECRÉTAIRE GÉNÉRAL
LA FORCE DU DISCRET

PERNOD-RICARD

ALEXANDRE RICARD
PRÉSIDENT DIRECTEUR GÉNÉRAL
LE GRAND ENTRETIEN

L'ORÉAL

MARTINE NICOLAS
DIRECTRICE GÉNÉRALE
DES RELATIONS SOCIALES
L'INNOVATION SOCIALE EST UN MÉTIER

peopleatwork-mag.com

People at Work

ÊTRE-BIEN EN ENTREPRISE

KIT MEDIA 2021

People at Work

ÊTRE-BIEN EN ENTREPRISE

« Chaque trimestre, People at Work permet aux dirigeants et aux top managers de partager des éclairages et des bonnes pratiques sur la Qualité de Vie en entreprise ».

LE SOMMAIRE & L'ESSENTIEL

P.5

NOTRE GROUPE DE PRESSE ORACOM

- 40 titres de presse magazine
- Leader du bien-être et du développement personnel en France
- 25 ans d'activité

P.6-8

PEOPLE AT WORK 1er magazine dédié à la Qualité de Vie au Travail

- Lancement : novembre 2020
 - Culture d'entreprise
 - Management
 - Environnement de travail
- Développement professionnel
 - Santé
- Equilibre pro-perso

P.9

DIFFUSION & LECTORAT

- 12 000 exemplaires
- Dirigeants
- Top managers, DRH, CHO
- Resp. environnement travail
- Resp QVT, service aux collaborateurs, RSE...

P.10-12

TARIFS

- Publicité, Opérations spéciales, pages entreprises
- Pleine Page : 7 000 € brut
 - C2 : 12 000 € brut
 - C3 : 9 500 € brut
 - C4 : 17 000 € brut

P.13-14

CARACTERISTIQUES TECHNIQUES

- Pagination : 116 pages
- Pleine Page : 215 x 275 (+5 mm de rogne)
- Double page : 430 x 275 (+5 mm de rogne)
- Format : Pdf Haute Définition avec traits de coupe
- Résolution : CMJN (ou CMYK)/8 bits/ couche (pas de profil ICC)

P.15

PLANNING REDACTIONNEL

- **PW n°1** (nov-déc 2020-janv 2021) : 2021, l'Odyssée du Collectif
- **PW n°2** (fév-mars-avril 2021) : Digitalisation : l'Homme face à la machine
- **PW n°3** (mai-juin-juill 2021) : Equilibre pro-perso : pourquoi est-ce (encore) source de tension ?
- **PW n°4** (juill-août-sept 2021) : Réalisation, reconnaissance, accomplissement.

P.16

CONTACT

Lionel Fischer,
Directeur de la Publicité
lionel.fischer@oracom.fr
Tél. : +33 (0)6 07 24 65 61

LE DE **People at Work**

ÊTRE-BIEN EN ENTREPRISE

La complémentarité des approches

- **Techniques** (gestion et stratégie RH),
- **Scientifiques** (médecine, anthropologie, neurosciences)
- **Humaines** (psychologie, philosophie, sociologie)

NOTRE GROUPE DE PRESSE



Oracom est un groupe de presse français indépendant en activité depuis 1996.

40 TITRES

de presse magazine

LEADER

du bien-être et du développement
personnel en France

25 ANS

d'activité dans l'édition
de magazines et de livres

700 PARUTIONS*

en 2018 et 140 livres
depuis 2010

47 MILLIONS*

de lecteurs cumulés
en 2018

NOS RÉFÉRENCES

Amazon, Apple, Audi, BMW, Clarins, Fotolia, Guerlain, Sony, Mercedes, Microsoft, Free, Eyrolles, J'ai Lu, Hachette, Orange, Google, L'Oréal, Weleda, Pierre Fabre, CDiscount, Carrefour, Bouygues, GDF Suez, Michelin, Office du tourisme de Blois et Chambord, Boiron, Breitling, Swatch, Somfy, CRT Hauts-de-France, Vichy, VW, Peugeot, Renault, HP, Lenovo

*Sources éditeur

People at Work

ÊTRE-BIEN EN ENTREPRISE

DU CONTENU DÉDIÉ À LA QUALITÉ DE VIE AU TRAVAIL

SANTÉ

sécurité, santé physique et psychique, sport et travail, risques psycho-sociaux, troubles musculo squelettiques...

ENVIRONNEMENT DE TRAVAIL

flex office, télétravail, locaux, mobilier, localisation, équipements, ergonomie, outils de travail...

MANAGEMENT

communication, formation, reconnaissance, cohésion, solutions collaboratives, bienveillance, organisation du travail...

RECONNAISSANCE

rémunération, avantages, équité, égalité hommes-femmes, intégration des travailleurs handicap, valorisation des compétences...

DÉVELOPPEMENT PROFESSIONNEL

formation, renforcement des compétences, soft skills, coaching, mobilité interne, partage des savoir-faire, échange de compétences...

ÉQUILIBRE PRO-PERSO

horaires, congés, droit à la déconnexion, facilitation du quotidien, transports, services, crèche d'entreprise, conciergerie...

CLIMAT ET CULTURE D'ENTREPRISE

échanges avec les partenaires sociaux, communication interne, éthique, responsabilité sociétale, développement durable, engagement, quête de sens...

INCLUSION

rémunération, avantages, équité, égalité hommes-femmes, intégration des travailleurs handicap, valorisation des compétences...

SORTIE DU NUMÉRO 1 : Décembre 2020 / Janvier- Février 2021

LE THÈME DU PREMIER NUMÉRO :

« 2021 : L'ODYSSÉE DU COLLECTIF »

- AVEC L'INTERVIEW DE **Franck-Philippe Georgin**, Secrétaire Général du Groupe Casino
Sujet : « La méthode Casino »
- ET LES CONTRIBUTIONS DE :
Philippe Négaret, Directeur Général de la CPAM des Yvelines
Sujet : la gestion des conflits en équipes
Olivier Lajous, ancien DRH des armées
Sujet : le management du collectif demain
Martine Nicolas, DG relations et innovations sociales chez L'Oréal
Sujet : Qualité de vie chez L'Oréal, ce qui a changé
Magali Lahourcade-Siccardi, directrice de la communication interne du Groupe Barrière
Philippe Rodet, médecin
Guilaine Gallenga, anthropologue
Jean-Baptiste Latour, philosophe

L'INVITÉ DU NUMÉRO

Alexandre Ricard, PDG de Pernod-Ricard

DEMAIN

«L'Humain en trois dimensions»

Rencontre avec **Laurence Barthès**, Vice-présidente Dassault Systèmes.



DIFFUSION & LECTORAT

12 000 exemplaires adressés à notre public cible :
Dirigeants, Top managers, DRH, Chief Happiness Officers,
Responsables Environnement de travail, Responsables QVT
et services aux collaborateurs, Responsables RSE

TARIFS PUBLICITAIRES - PAGES

PAGE INTÉRIEURE - RÉFÉRENCE

| <i>Tarifs HT</i> | <i>Brut</i> | <i>Net ponctuel</i> | <i>Net Annuel</i> |
|--------------------|-------------|---------------------|-------------------|
| Pleine Page Quadri | 7 000 € | 3 600 € | 3 400 € |
| Premier cahier (1) | 7 400 € | 3 800 € | 3 600 € |
| 1/2 page | 4 700 € | 2 400 € | 2 300 € |

GRAND FORMAT - RÉFÉRENCE

| | <i>Brut</i> | <i>Net ponctuel</i> | <i>Net Annuel</i> |
|------------------------|-------------|---------------------|-------------------|
| Double-Page intérieure | 12 000 € | 6 200 € | 5 800 € |

Emplacement préférentiel : +10%

(1) Premier tiers du magazine

PAGE - PREMIUM

| <i>Tarifs HT</i> | <i>Brut</i> | <i>Net ponctuel</i> | <i>Net Annuel</i> |
|--------------------------------|-------------|---------------------|-------------------|
| 2 ^{ème} de Couverture | 12 000 € | 6 200 € | 5 900 € |
| 3 ^{ème} de Couverture | 9 500 € | 4 400 € | 4 200 € |
| 4 ^{ème} de Couverture | 17 000 € | 8 200 € | 7 800 € |
| Face édit | 8 000 € | 4 100 € | 3 900 € |
| Face sommaire | 7 800 € | 4 000 € | 3 800 € |
| 1 ^{er} recto | 7 600 € | 3 900 € | 3 700 € |

GRAND FORMAT - PREMIUM

| | <i>Brut</i> | <i>Net ponctuel</i> | <i>Net Annuel</i> |
|----------------------|-------------|---------------------|-------------------|
| Double d'Ouverture 1 | 19 400 € | 9 900 € | 9 400 € |
| Double d'Ouverture 2 | 16 800 € | 8 600 € | 8 100 € |
| Double d'Ouverture 3 | 15 000 € | 7 700 € | 7 300 € |
| Double de fermeture | 14 000 € | 7 200 € | 6 800 € |

PAGES “ ENTRE NOUS ”

Pages entreprises / paroles d'experts

PARTICIPATION AUX FRAIS

(INTERVIEW, RELECTURE, MAQUETTE, FABRICATION)

Forfait Pleine page : 1900 €

Forfait Double page : 3 500 €

ENTRE NOUS ⁶⁹



La high-tech au service de la Qualité de Vie en Entreprise

| | |
|---|--|
| <p>ZOOM « La qualité de l'expérience du travail à la maison est essentielle. »</p> <p>DYSON « Hygiène des mains : notre engagement. »</p> <p>NUTANIX « Bénéficier de la même expérience informatique. »</p> <p>ROOMZ « Les entreprises doivent être proactives pour pérenniser leurs équipes. »</p> | <p>ZYXEL « Fiabilité, performance, sécurité, le triptyque essentiel du télétravail. »</p> <p>F-SECURE Coronavirus : une aubaine pour les cybercriminels.</p> <p>ASUS BUSINESS Télétravail : « Faire cohabiter espace de travail et espace de vie. »</p> <p>SHURE Un savoir-faire centenaire. Une vision pour demain.</p> |
|---|--|

Pages coordonnées par le service commercial

ENTRE NOUS ⁷⁰

ZOOM



VISIOCONFÉRENCES : « La qualité de l'expérience du travail à la maison est essentielle pour garder l'investissement des équipes. »

Loïc Rousseau, directeur de la stratégie de Zoom en Europe, revient sur l'importance des solutions de visioconférence et l'impact de leurs performances sur celles de l'entreprise.

La collaboration à distance est aujourd'hui la norme. La majorité des réunions se déroulent désormais en visioconférence, et cela peut générer une fatigue supplémentaire. Quel est votre avis sur cette question ?

De n'est pas forcément la vidéo qui va générer de la fatigue dans la situation que nous vivons actuellement, mais le rythme que nous adoptons à la maison. Il faut donc s'aménager les temps de pause nécessaires pour se reposer. Évidemment, si vous passez vos journées connectés sur Zoom, il peut y avoir une fatigue, d'où l'importance de vous imposer des moments de calme et des pauses. Ensuite, les solutions de visioconférence peuvent aussi devenir plus confortables pour les utilisateurs. Une meilleure qualité de la vidéo et du son apporte indéniablement un confort supplémentaire et réduit le stress et la fatigue. La simplicité d'utilisation de Zoom joue également un rôle majeur en éliminant les traditionnelles "10 minutes poubelles", pendant lesquelles les participants tentent de se connecter, d'allumer leur micro, etc. en début de conférence.

Comment gérer ses équipes à distance ? Quelles sont les meilleures pratiques ?

Pour notre part, nous organisons des réunions tous les matins en mode "coffee break" mais sans obligation pour que tout le monde puisse se retrouver et discuter. Ensuite, il est important de laisser les collaborateurs aménager leur temps de travail avec un maximum de flexibilité. Le télétravail est toujours compliqué à gérer, d'autant plus qu'il est question d'apporter le travail sur son lieu de vie. J'encourage ainsi les équipes à bloquer les pauses dans les agendas pour que ceux-ci soient immuables. Dans ce cadre là, une solution de visioconférence performante est indéniable. Cela apporte d'abord une meilleure productivité mais permet aussi de garder un lien social avec ses collègues et de conserver la cohésion des équipes. Avec seulement de l'audio, nous perdons beaucoup sur la socialisation des équipes.

Zoom est aujourd'hui un leader sur le marché. Comment comptez-vous pérenniser cet atout ?

Premièrement, et cela se voit à travers nos dernières annonces, nous nous donnons les moyens d'avoir la plate-forme la plus sécurisée du marché. Nous poursuivons en parallèle nos investissements technologiques pour garantir à 100% l'accessibilité de nos services et enrichir nos fonctionnalités. Nous essayons de nous rapprocher des attentes d'aujourd'hui, notamment avec Zoom for Home qui permet de travailler de chez soi avec un équipement vidéo professionnel. Cette solution apporte un grand confort d'utilisation et de collaboration avec la prise en charge du tactile, une meilleure qualité audio et vidéo. •

TARIFS PUBLICITAIRES - OPÉRATIONS SPÉCIALES

OPÉRATIONS SPÉCIALES

| <i>Tarifs HT</i> | <i>Brut</i> | <i>Net ponctuel*</i> | <i>Net Annuel</i> |
|------------------|-------------|----------------------|-------------------|
| Asilage | 8 200 € | 3 500 € | ■ |
| Cavalier | 19 500 € | 7 900 € | ■ |
| French Door | 21 000 € | 9 000 € | ■ |

* Jusqu'à 50 g, Au-delà de ce poids, nous consulter

PUBLI-REPORTAGE

| | <i>Net ponctuel*</i> | <i>Net Annuel</i> |
|---------------------------|----------------------|-------------------|
| Page simple : 7 700 € | 4 600 € | ■ |
| Double page : 13 200 € | 7 200 € | ■ |

* Comprend (2 allers-retours)

CRÉATION PUBLICITAIRE - INFOGRAPHIE

Exécution complète
pleine page : 1 000 €
Retouches (2 aller-retours) :
250 €

Autres opérations spéciales : collage, nombre particulier de pages, etc... Nous contacter !

FORMATS ET CARACTÉRISTIQUES TECHNIQUES



Double-page

Plein papier : 430x275
(+5 mm de rogne)



Pleine Page

Plein papier : 215x275
(+5 mm de rogne)

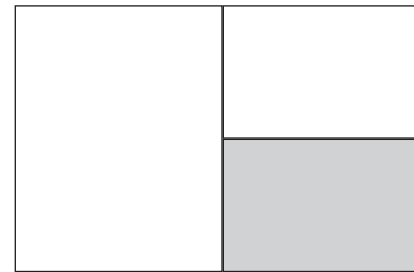

1/2 page paysage

Format utile paysage : 215x137
(+5 mm de rogne)



1/2 page colonne

Format utile colonne : 107x275
(+5 mm de rogne)

Dimensions d'une Pleine Page = L 215 x H 275 mm (+ 5 mm de fond perdu pour la publicité. Cf. page suivante)

Format : Pdf Haute Définition avec traits de coupe

Couleurs : CMJN (ou CMYK) / 8 bits / couche (pas de profil ICC)

Résolution : 300 dpi

Trame : 150

FORMATS ET CARACTÉRISTIQUES TECHNIQUES

Dimensions d'une **Pleine Page = L215xH275 mm**
(+ 5 mm de fond perdu pour la publicité)

Chaque page comporte un fond perdu tournant de 5 mm (non imprimé), soit un **format initial de L225xH285 mm**

Le rectangle blanc représente ce qui est imprimé.
Les bords bleus sont coupés, donc perdus.

Le format de votre visuel doit donc être de L225xH285 mm sachant que les bords gris seront coupés.

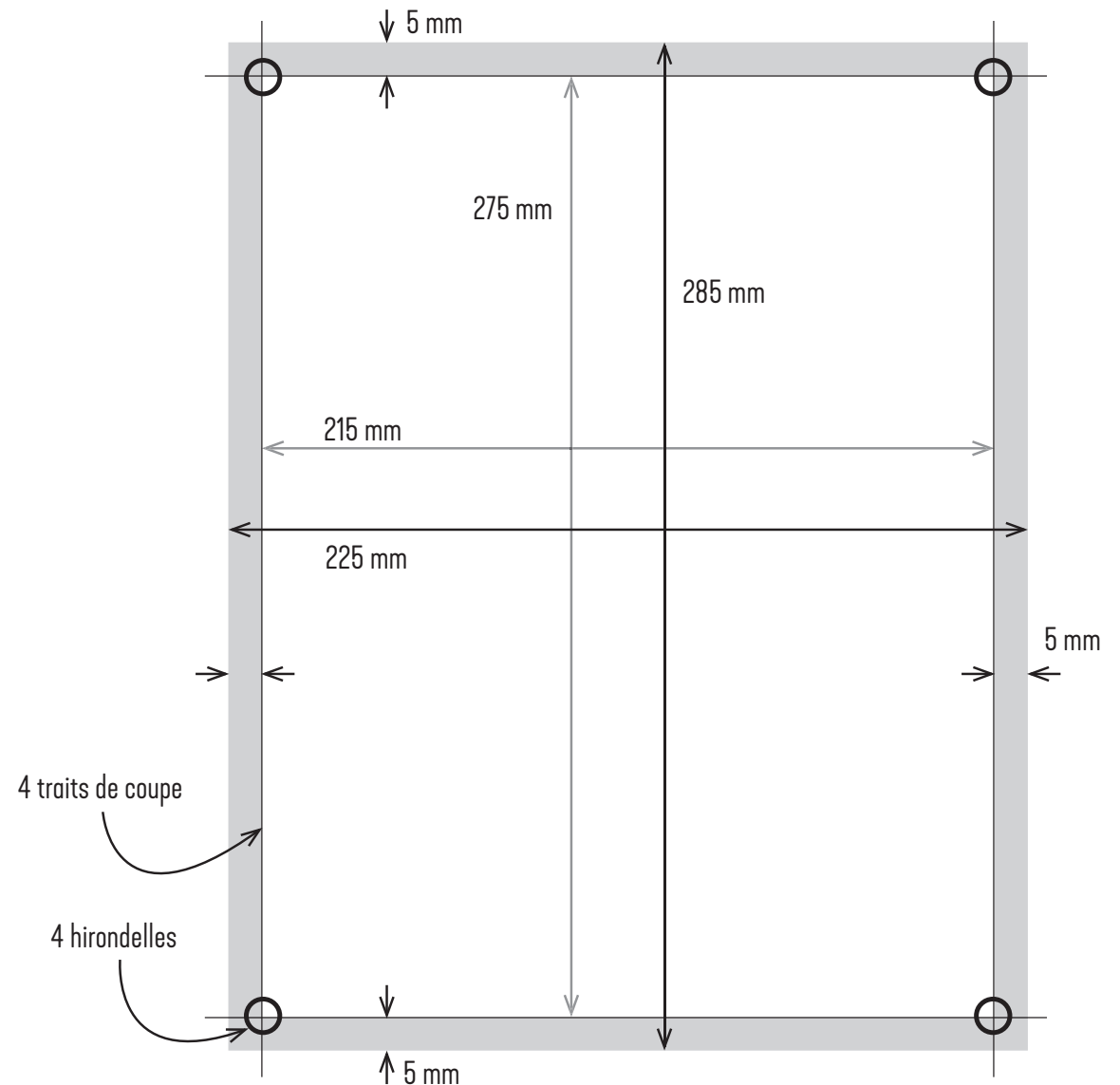

PLANNING RÉDACTIONNEL 2020/2021

| NUMÉRO | PARUTION | DATÉ | BOUCLAGE VISUEL PUB |
|--------|----------------|--------------------------------------|---------------------|
| #1 | Décembre 2020 | Décembre 2020 / Janvier-Février 2021 | Novembre 2020 |
| #2 | Mars 2021 | Mars-Avril-Mai 2021 | Fin Janvier 2021 |
| #3 | Juin 2021 | Juin-Juillet-Août 2021 | Fin Avril 2021 |
| #4 | Septembre 2021 | Septembre-Octobre-Novembre 2021 | Fin Juillet 2021 |
| #5 | Décembre 2021 | Décembre 2021 / Janvier-Février 2022 | Fin Octobre 2021 |

4 numéros par an

CONTACTEZ-NOUS



GROUPE ORACOM

168 bis-170 rue Raymond Losserand 75014 Paris
Tél. : +33 (0)1 44 78 93 00 / Fax : +33 (0)1 44 78 97 70
www.oracom.fr

LIONEL FISCHER

Directeur de la Publicité
lionel.fischer@oracom.fr
Tél. : +33 (0)6 07 24 65 61

MARIE-BÉATRICE FRANQUINET

Business Office Manager
mb.franquinet@oracom.fr
Tél. : +33 (0)6 71 63 45 56

JEAN-PHILIPPE PECOUL
Directeur de la publication

CLAUDE OLIVE
Directeur délégué

ANNE-CÉCILE HUPRELLE
Rédactrice en chef